

Peplo imbottito



CARATTERISTICHE

MATERIALI | Testiera

Struttura in *legno e derivati ricoperta con poliuretano espanso a quote differenziate con pre rivestimento in ovatta di poliestere. Rivestimento sfoderabile in tessuto o fisso in Ecopelle-Pelle con cuciture verticali e confezione con "reverse" perimetrale. Rivestimento in Pelle con retro testiera in tela tecnica disponibile, con sovrapprezzo, anche con la stessa finitura della parte frontale.

Giroletto

Struttura, anche per contenitore, in *legno e derivati ricoperta con poliuretano espanso a quote differenziate con pre rivestimento in ovatta di poliestere. Rivestimento sfoderabile in tessuto, Ecopelle-Pelle.

*Componenti in legno e derivati rispondenti alle normative E1-TSCA-CARB-UBA.

Sezione giroletto H 285

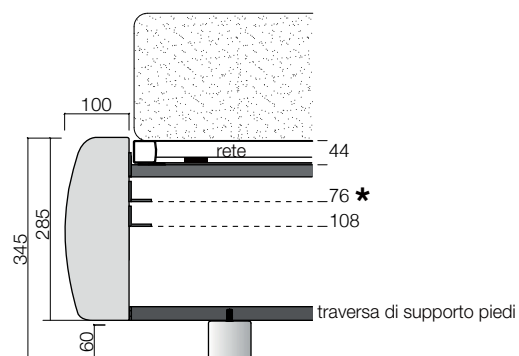

Sezione giroletto H 285 con CONTENITORE

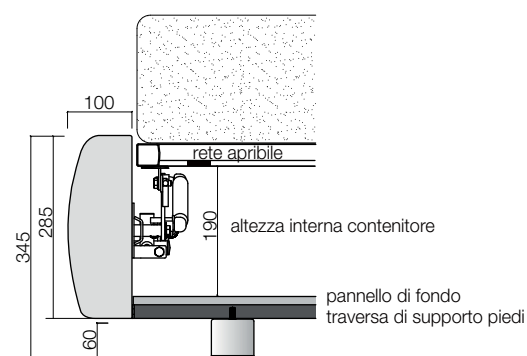

Per specifiche su contenitore vedere pag. 56



* Posizioni supporti rete regolabili in altezza per reti anatomiche o materassi incassati