

Peplo



CARATTERISTICHE

MATERIALI | Testiera

Struttura in *legno e derivati ricoperta con poliuretano espanso a quote differenziate con pre rivestimento in ovatta di poliestere. Rivestimento sfoderabile in tessuto o fisso in Ecopelle-Pelle con cuciture verticali e confezione con "reverse" perimetrale. Rivestimento in Pelle con retro testiera in tela tecnica disponibile, con sovrapprezzo, anche con la stessa finitura della parte frontale.

Giroletto

In *legno massello spessore 100 mm tinto e sagomato. Il lato superiore del giroletto è imbottito con poliuretano espanso con rivestimento fisso e continuo in tessuto e con cuciture aggiuntive in Ecopelle-Pelle.

*Componenti in legno e derivati rispondenti alle normative E1-TSCA-CARB-UBA.

Sezione giroletto SAGOMATO
CON PIEDE -P- IN LEGNO

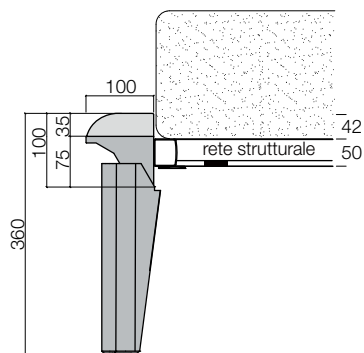

Sezione giroletto SAGOMATO
CON PIEDE -V- IN METALLO SAGOMATO

