

Nest imbottito



CARATTERISTICHE

MATERIALI

Testiera

Struttura in *legno e derivati ricoperta con poliuretano espanso a quote differenziate con pre rivestimento in ovatta di poliestere. Rivestimento sfoderabile in tessuto e fisso in Ecopelle e Pelle confezionato con una cucitura longitudinale a cordoncino in corrispondenza delle bombature. Rivestimento in Pelle con retro testiera in tela tecnica disponibile, con sovrapprezzo, anche con la stessa finitura della parte frontale.

Giroletto

Struttura, anche per contenitore, in *legno e derivati ricoperta con poliuretano espanso a quote differenziate con pre rivestimento in ovatta di poliestere. Rivestimento sfoderabile con tessuto in continuità. Rivestimento fisso in Ecopelle, Pelle con longoni e pediera confezionati singolarmente.

*Componenti in legno e derivati rispondenti alle normative E1-TSCA-CARB-UBA.

Sezione giroletto H 150
CON PIEDE -X- IN METALLO SAGOMATO

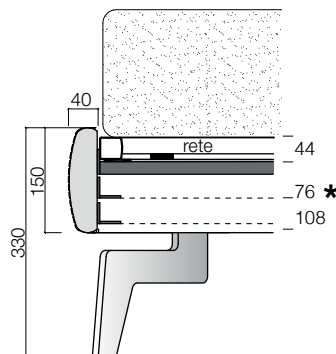

Sezione giroletto H 280
IMBOTTITO

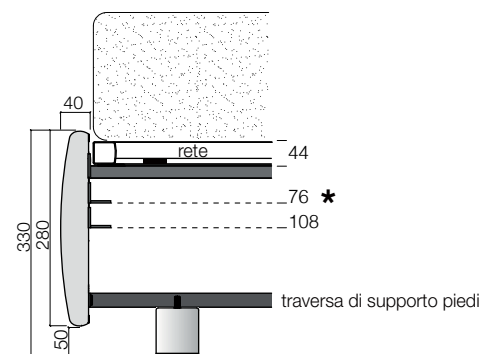

Sezione giroletto H 280
con CONTENITORE

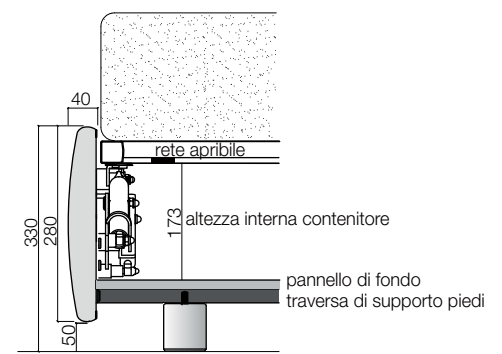

Per specifiche su contenitore vedere pag. 56



* Posizioni supporti rete regolabili in altezza per reti anatomiche o materassi incassati